



Dispenser Typ 41030

Dispenser avsedd för påfyllning av AdBlue® (urea-lösning AUS 32) utomhus. Alla ingående komponenter uppfyller kvalitetsrekommendationerna i CEFIC DIN 70070 för lagring och tankningsförfarande.

Dispensern finns tillgänglig i version för försäljning eller i standardutförande för internt bruk. Båda versionerna har räkneverk med hög noggrannhet.

Kan även levereras utrustad för spillfri tankning, SVR.



Dispenser Typ 41030

Utförande

- Robust ramkonstruktion
- Ytterhölje i rostfritt stål

För placering utomhus

- Isolerad väggkonstruktion
- Uppvärmning (400 W) med termostat
- Jalusidörr för värmeisolering av slang med pistolventil

Distributionsenhet

- Pump för urea
- 3 m distributionsslang med automatisk slangupprullare
- Pistolupphäng med integrerad kontaktbrytare

Mätarelektronik i följande versioner:

För försäljning, kröningsbar (E)	Normal noggrannhet (NE)
Digital ovalhjulsmätare – kröningsbar	Digital ovalhjulsmätare
Luftseparator	
Literräknare med dubbelpuls	Literräknare med dubbelpuls
Priskalkylator Möjliga gränssnitt: <ul style="list-style-type: none">• ER3• ZSR-variant 01• Option: EPSI-modul	
Tankautomat HDA 500e	Tankautomat HDA 250

PTB-godkännande nr. 5.12805.09

Tekniska data:

Pumpkapacitet:	ca. 30 l/min
Max sughöjd:	5 m
Max arbetstryck:	5 bar
EI:	240 VAC, 50 Hz
Distributionsslang:	Slangupprullare med 3 m slang
Anslutning sug sida:	R 1" inv.g.
Material dispenserhus:	Rostfritt stål (urea-beständigt)
Omgivande temperatur:	-10°C till +50°C
Vätsketemperatur:	-7°C till +30°C
Dimensioner (b x h x d):	ca. 858 x 1702 x 500 mm
Vikt:	ca. 195 kg

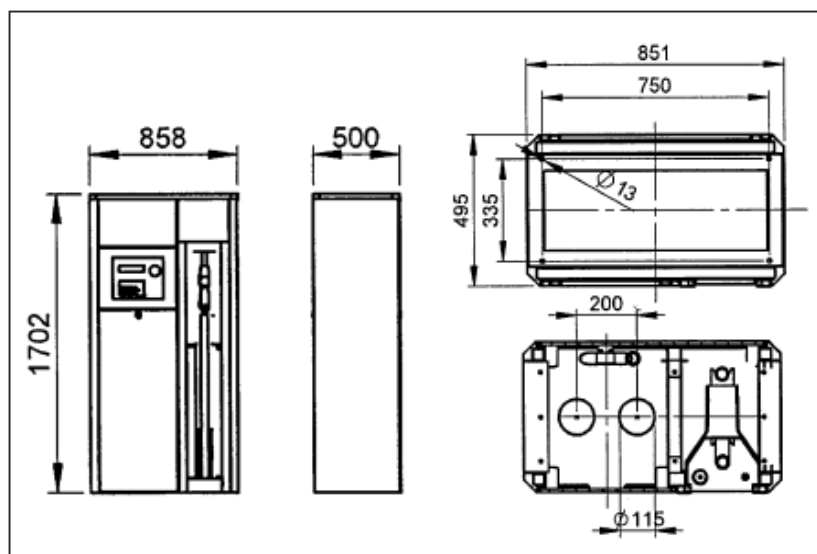

IDENTIC AB

Box 143
SE-186 23
Vallentuna
Sweden

Tel. +46 8 511 781 05
Fax. +46 8 511 708 84

info@identic.se
www.identic.se